

Инструкция по установке, уходу и эксплуатации газового
камина с эффектом пламени и с выходом в дымовую трубу

Тип: ELEGANCE 67 F
ELEGANCE 67 B
ELEGANCE 77 F
ELEGANCE 77 B

УПАКОВКА И ПРИНАДЛЕЖНОСТИ

1 шт. картонная коробка – камин встраиваемый для природного газа (пропана)

ПРИНАДЛЕЖНОСТИ КАМИНА

Инструкция, гарантийное свидетельство, список фирм технического обслуживания

Коробка с 6 шт. имитации поленьев, вермикулитом (керамические камешки) и керамической ватой.

Блок дистанционного управления

ТЕХНИЧЕСКИЕ ДАННЫЕ ВСТРАИВАЕМЫХ КАМИНОВ ТИПА ELEGANCE

Исполнение камина В_{11BS}

Категория камина II_{2H3P}

Вид газа: Природный газ (G20), Пропан (G31)

	ТИП	ELEGANCE 67F/67B	ELEGANCE 77F/77B
Габариты			
– ширина С	С/мм	663	763
– высота Н1	Н1/мм	620	620
– глубина Т1	Т1/мм	480	480
Выброс продуктов сгорания			
– диаметр D	D/мм	100	100
Подвод газа			
– наружный диаметр	”G	3/8”	3/8”
Блок управления	ТИП	MERTIK GV 34	
Устр. дистанц. управления	ТИП	G 30 – ZRPTT/800	
Вентилятор 230В, 50Гц, 25Вт	ТИП	QLZ06/1818A26-3020LH	
Потребляемая тепловая мощность	кВт	10,5	10,5
Номинальная тепловая мощность	кВт	8,9	8,9
Номинальный расход газа			
– природный газ, метан G20	м ³ /час	1,110	1,110
– пропан G31	кг/час	0,815	0,815
Номинальное давление газа на горелку			
- метан G20	мбар	18,8	18,8
- пропан G31	мбар	30	30
Давление газа на горелку при минимальном режиме			
- метан G20	мбар	9,3	9,3
- пропан G31	мбар	16,2	16,2
Форсунка главная			
- диаметр G20/обозначение	мм	1,90/S190	1,90/S190
G31/обозначение	мм	1,25/S125	1,25/S125
Количество форсунок	-	2	2
Форсунка зажигателя G20	№	48	48
G 31	№	46	46
Предохранитель отвода продуктов сгорания	№	Therm-o-disc	10HG11Ex – 221484
Среда		обычная по ČSN 33 2000-3	
Номинальное напряжение		230 В/50Гц	
Класс эффективности		1	1
Класс NO _x		5	5

ГАБАРИТНЫЙ ЭСКИЗ ГАЗОВЫХ КАМИНОВ

ELEGANCE 67 B

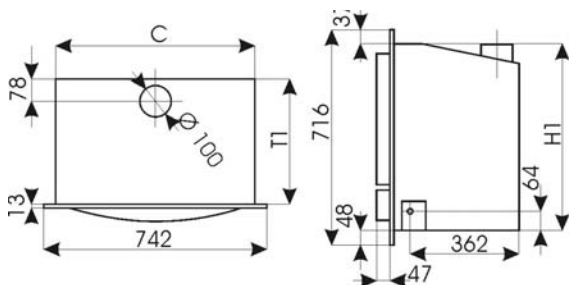

ELEGANCE 77 B

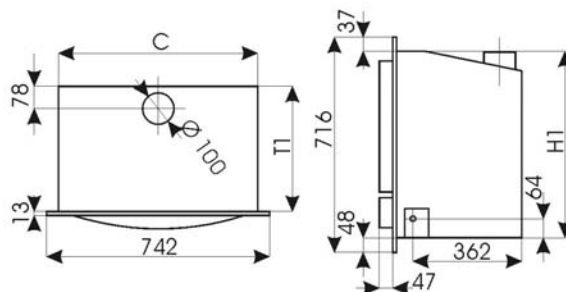

ELEGANCE 67 F

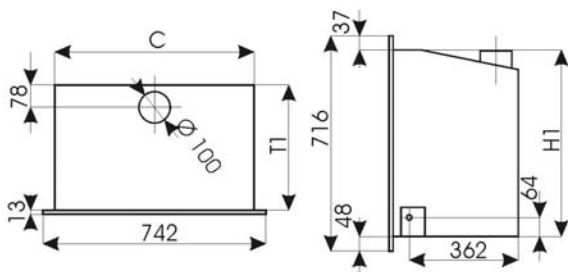

ELEGANCE 77 F

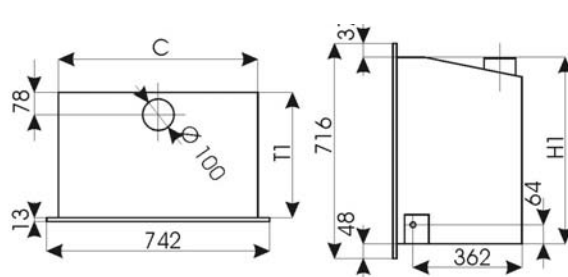

Пуск в эксплуатацию должен быть осуществлен уполномоченной организацией технического обслуживания – см. список фирм технического обслуживания !

При пуске в эксплуатацию сервисный техник обязан:

- проверить комплектность камина
- проверить правильность установки камина
- проверить герметичность камина
- проверить работоспособность камина
- ознакомить потребителя с правилами обслуживания и ухода за камином
- тщательно заполнить и подтвердить гарантийное свидетельство

ДЛЯ ПОТРЕБИТЕЛЕЙ

Общая информация

Перед сборкой данного устройства следует внимательно прочитать настоящую инструкцию, которую следует сохранить для случая использования в будущем.

Если установка выполнена не по инструкции и данным завода-изготовителя, то невозможно гарантировать оптимальную мощность камина. Каждый камин был

на заводе–изготовителе отрегулирован и оснащен щитками по используемому виду топлива ПРИРОДНЫЙ ГАЗ или ПРОПАН.

Если оборудование установлено в детских садах или других объектах, в которых присутствуют малые дети или старые люди, то рекомендуется установить дополнительную защиту оборудования с целью исключения возможности прямого физического контакта с горячей поверхностью оборудования.

Запрещается использование другого вида газа, отличного от газа, для которого камин на заводе–изготовителе отрегулирован и поставлен.

Обслуживать газовый камин разрешено только взрослым лицам, ознакомленным с работой и эксплуатацией газового камина.

После первого пуска камина в эксплуатацию происходит процесс отжига, длительность которого составляет приibl. 48 часов. Появление небольшого запаха в это время не является недостатком.

При обнаружении запаха газа необходимо закрыть подачу газа перед газовым камином. Пользоваться камином можно только после устранения причины утечки газа и проветривания помещения.

При работе, выполняемой вблизи камина, при которой возникает опасность пожара (приклеивание ПВХ линолеума и т. п.) , камин должен быть вовремя снят с работы.

Рекомендуется один раз в год вызвать специалиста для чистки, контроля и наладки газового камина.

ВНИМАНИЕ

Предохранитель отвода продуктов сгорания (рис. 2)

Назначение:

Камин оснащен предохранителем, который при обнаружении нестандартного поведения системы отвода продуктов сгорания прекращает подачу газа в горелку.

Принцип действия:

Детектор работает по принципу термостата, который при превышении определенного значения температуры размыкает электрический контакт, в результате чего прекращается подача тока от термоэлемента. После этого регулирующий клапан закрывает подачу газа к главной и вспомогательной горелкам. Камин можно снова зажечь только после остывания детектора.

Повторное зажигание газа:

Тепловой предохранитель не нужно снова устанавливать в исходное положение.

При повторном зажигании газа следует поступать по указаниям настоящей инструкции.

Повторное выключение:

Если выключение повторяется часто, то следует обратиться в специальную сервисную мастерскую.

ЗАПРЕЩЕНО ПРИ КАКИХ–ЛИБО ОБСТОЯТЕЛЬСТВАХ СНИМАТЬ С РАБОТЫ ПРЕДОХРАНИТЕЛЬ.

Если не обеспечивается свободный отвод продуктов сгорания, то необходимо принять меры по его освобождению.

Некоторые условия, при которых может произойти активация предохранителя:

- * Недостаточная циркуляция воздуха около горящего газа
- * Неправильное соединение камина с отводом продуктов сгорания
- * Путь отвода продуктов сгорания полностью или частично закупорен падающими осколками и т. п.
- * Недостаточная тяга дымоходной трубы

В ПРОЦЕССЕ ЭКСПЛУАТАЦИИ КАМИНА ЗАПРЕЩАЕТСЯ:

- * во время работы камина касаться его частей, кроме нижней дверки и предназначенных для этого элементов управления !
- * опирать какие–либо предметы о кожух камина !
- * засовывать, располагать и подвешивать посторонние предметы в любой части камина !
- * поливать камин любой жидкостью !
- * открывать остекленную дверку камина, использовать камин при открытой дверке !
- * пользоваться камином с разбитым стеклом дверки !
- * снимать покрывную раму камина, если она используется !
- * изменять конструкцию камина !
- * использовать камин не по назначению !
- * чистить и промывать камин во время его работы !
- * сушить белье на камине !

ДЛЯ РАБОТНИКА, ОСУЩЕСТВЛЯЮЩЕГО УСТАНОВКУ КАМИНА

УКАЗАНИЯ ПО УСТАНОВКЕ

Перед установкой следует проверить соответствие вида газа и его давления данным, установленным на заводе–изготовителе. Установку может осуществлять только уполномоченная организация (в том числе и частная мастерская) сервисной сети, связанная с заводом–изготовителем на договорной основе.

Газовый камин предназначен для установки в закрытых помещениях и в обычной среде по стандарту ČSN 33 2000-3.

МЕСТО И СПОСОБ УСТАНОВКИ ДОЛЖНЫ УДОВЛЕТВОРЯТЬ СТАНДАРТАМ:

а) по системе распределения газа

ČSN EN 1775 – Газоснабжение – Газопроводы в зданиях – Максимальное рабочее давление <5 бар . Требования к эксплуатации.

ČSN 38 6462 – Газоснабжение – LPG – напорная станция, распределение и назначение.

TPG 704 01 – устройства отбора газа и потребители на газовом топливе в зданиях.

б) по установке

ČSN 73 4201 – Дымовые трубы и дымоходы – проектирование, исполнение и подключение потребителей топлива.

ČSN 06 1008 – Правила техники безопасности местных потребителей и источников тепла.

Камин должен устанавливаться в закрытом достаточно проветриваемом пространстве в соответствии с действующими предписаниями ČSN EN 1775 и в соответствии с TPG 704 01.

Система отвода продуктов сгорания должна удовлетворять требованиям соответствующих предписаний и стандарта ČSN 73 4201.

При установке следует соблюдать безопасное расстояние от поверхности материалов различной степени воспламеняемости по ČSN 73 0823.

Обделка встраиваемого камина

- * Камин следует установить так, чтобы расстояние между обделкой и задней и боковой стенками газового вкладыша камина составляло 10 – 15 см.
- * В точках контакта вкладыша камина с обделкой следует предусмотреть шов расширения 2–5 мм для того, чтобы исключить возможность разрушения обделки.
- * В передней части камина на боковой и верхней стенках должен быть зазор 8–12 мм для удобного установления обрамляющей рамы, если она используется.
- * Обрамляющая рама является четырех– или трехсторонней (без нижней части).
- * Газовый камин не нуждается в подаче конвекционного воздуха. Камин забирает воздух в нижней части дверки и этот воздух после нагрева выбрасывается с помощью вентилятора, установленного внутри кожуха, в помещение через отверстия над остекленной дверкой. Эти отводящие каналы могут быть предусмотрены для отвода тепла из пространства обделки в его верхней части.
- * Диаметр соединения с дымоходом равен 100 мм.
- * При установке необходимо иметь ввиду подвод газа и электрического тока. Вывод газопровода в соответствии с габаритным эскизом расположен на правой стороне и имеет наружную резьбу 3/8". Для подачи электрического тока предусмотрен кабель 3x1,5 без вилки, штепсельного гнезда, длиной 2 м и вывод расположен точно против вывода газопровода, (т.е. на левой стороне камина). Внимание: в случае замены кабеля следует использовать силиконовый кабель, предназначенный для повышенной температуры.
- * При присоединении к стационарной электропроводке необходимо установить выключатель с расстоянием между контактами не менее 3 мм.

- * Обрамляющая рама устанавливается только после обделки камина путем простого надевания на держатели и прижатия к стенке обделки.
- * После обделки все части камина, включая отсоединение дымохода, доступны со стороны внутренней части обделанного кожуха камина.

СОЕДИНЕНИЕ ГАЗОВОГО КАМИНА С ДЫМОВОЙ ТРУБОЙ

Прежде, чем присоединить газовый камин к дымовой трубе, последнюю следует тщательно прочистить. Для соединения следует использовать соединительную трубу диаметром не менее 100 мм, которая вставляется в выходную горловину.

Продукты сгорания, выходящие из камина, не должны направляться вниз.

Внимание: Если на внутренней поверхности дымовой трубы имеется горючий материал, то он не должен иметь контакт с продуктами сгорания и отводящей трубой во избежание пожара.

Сборка (разборка) газового камина (рис. 3)

Камин следует вынуть из коробки и снять с деревянного основания (рис. А). Сначала следует отвинтить нижний болт в замке верхней остекленной дверки, в результате чего эта дверка освобождается (см. рис. В). Открыть дверку и осторожно вынуть коробку с кусками поленьев, вермикулитом и блоком дистанционного управления. После этого следует нажать на дверку в направлении вверх, в результате чего она освобождается (см. рис. С). После этого выдвинуть цапфу и вынуть нижнюю дверку (см. рис. D). Затем следует ослабить крепежный болт и освободить горелку (см. рис. E). Теперь можно горелку сдвинуть налево и вынуть из камеры. В случае каминов типа ELEGANCE 77B и 77F следует сначала вынуть миски на левой и правой сторонах для того, чтобы можно было сместить горелку налево и вынуть ее. Теперь можно вывинтить два крепежных болта и освободить блок управления (см. рис. F). **Внимание !!** Перед полным выдвижением блока управления необходимо отсоединить два зажима тепловой защиты от предохранителя продуктов сгорания (см. рис. G) После этого следует отвинтить два крепежных болта камеры сгорания (см. рис. H). После этого можно вынуть камеру сгорания из кожуха путем ее выдвижения в направлении к себе (см. рис. I). Затем можно освободить соединительный элемент (см. рис. J) путем вывинчивания четырех болтов, находящихся внутри кожуха. После этого кожух газового камина устанавливается на выбранное место (см. рис. K). При соединении следует протянуть трубку через кожух (см. рис. L). Трубка крепится к соединительному элементу (см. рис. M), вставляется в верхнюю часть кожуха и крепится с помощью четырех болтов (см. рис. N). После этого осуществляется сборка камина путем выполнения вышеописанных операций в обратной последовательности, начиная с рис. I. Если при разборке газового камина произойдет повреждение уплотнения, то его следует заменить. Перед закрыванием дверки следует покрыть куски поленьев вермикулитом. Наконец, осуществляется установка обрамляющей рамы, поставленной вместе с камином, если она используется.

Внимание: Не забывайте закрыть дверку и фиксировать ее болтом!

ПРИСОЕДИНЕНИЕ К ГАЗОПРОВОДУ

Присоединение должно быть выполнено так, чтобы не возникало напряжение материала, плотность соединений следует проверить с помощью мыльной воды.

В питающем газопроводе следует установить запорный клапан как можно ближе к камину.

Присоединение вентилятора (рис. 4)

Вентилятор включается и выключается автоматически и всегда должен быть присоединен (А) (рис. 4).

С помощью двухпозиционного выключателя (А) (рис. 7) можно устанавливать большую (II) и малую (I) скорость вентиляции.

РАСПОЛОЖЕНИЕ РАСКАЛЕННЫХ ЭЛЕМЕНТОВ (РИС.5).

Вермикулит (G) следует равномерно расположить на поверхности горелки или также на ее левой и правой сторонах. Все поленья снизу обозначены буквами. Поленья следует расположить на горелке в соответствии с рис. 5.

Для обеспечения более сильного эффекта палящего пламени можно на верхней поверхности вермикулитных гранул расположить накаляющие хлопья (С), поставляемые вместе с камином. Все содержимое пакетика не рекомендуется использовать сразу.

НИКОГДА не зажигайте горелку, если на ее поверхности не находятся вермикулитные гранулы.

КОНТРОЛЬ ДАВЛЕНИЯ ГЛАВНОЙ ФОРСУНКИ

Все горелки на заводе–изготовителе установлены на режим сжигания природного газа (пропана) и винт регулировки давления впрыскивающей форсунки опломбирован. В случае неисправности можно проверить давление следующим образом (см. рис. 8).

Вывинтить винт из трубочки измерения давления главной форсунки (3) и присоединить манометр.

Включить газовый камин. В таблице "ТЕХНИЧЕСКИЕ ДАННЫЕ" указаны номинальные значения давления главной форсунки. В случае неправильного давления или неисправности следует обратиться в сервисную организацию завода–изготовителя. Нельзя нарушить пломбу установочного винта. В противном случае пропадает гарантия, предоставляемая заводом–изготовителем.

ТЕРМОСТАТ

Температура измеряется с помощью детектора, установленного в коробке дистанционного управления, и поддерживается равной значению комнатной температуры в помещении, где установлен блок дистанционного управления.

УХОД

КОНТРОЛЬ ФОРСУНКИ ЗАЖИГАТЕЛЯ

Из газового камина вынуть поленья. Вывинтить крепежный винт V горелки (рис. 5) и горелку демонтировать.

Ослабить затяжную гайку (А) на трубке вспомогательной горелки и трубку выдвинуть из горелки (рис.6).

Проверить состояние форсунки и в случае необходимости заменить ее новой. Проверить номер кода (см. технические данные). После этого снова установить трубочку вспомогательной горелки.

КОНТРОЛЬ СОСТОЯНИЯ ВПРЫСКИВАЮЩИХ ФОРСУНОК ГЛАВНОЙ ГОРЕЛКИ

Впрыскивающие форсунки расположены в держателе (В) (рис. 7).

Демонтировать главные форсунки (С) и проверить их состояние (рис.7). В случае необходимости их следует заменить. Проверить номер кода. Установить впрыскивающие форсунки на место. Для уплотнения использовать уплотнительную пасту.

Контроль давления главной форсунки

Проверить форсунки впрыскивания в режиме максимального и минимального установленного давления. (см. Технические данные).

Внимание: После сборки горелки с помощью мыльной воды следует проверить отсутствие утечек всех соединений.

ДЛЯ ПОТРЕБИТЕЛЕЙ

Указания по эксплуатации

КАМИН ОСНАЩЕН ГАЗОВЫМ ВЕНТИЛЕМ ДИСТАНЦИОННОГО УПРАВЛЕНИЯ ТИПА МЕРТИК МАХITROL

Блок управления МАХITROL имеет следующие элементы управления: (рис. 8)
Ручка зажигания (1) со следующими положениями:

– закрыто ●

– зажигание или горелка зажигания

– горелка

– кнопка установки (2)



ЗАЖИГАНИЕ

Для зажигания зажигателя следует повернуть ручку зажигания (1) в положение (*) и прижать ее вплоть до упора. Приблизительно через пять секунд следует повернуть ручку в положение зажигателя (образуется искра) и проверить, что зажигание произошло. После зажигания зажигателя следует держать ручку в нажатом положении в течение следующих прибл. 10 секунд. Если зажигатель не зажигается, то весь процесс следует повторить еще раз. После отпускания

ручки зажигатель должен продолжать гореть. Если он погаснет, то весь процесс следует повторить, придерживая ручку в нажатом положении более длительное время.

Зажигание горелок:

Повернуть ручку (1) в положение горелки 

Если установленная температура выше температуры в помещении, то главная горелка зажигается.

Управление:

После правильной установки батарей (они не являются составной частью комплекта поставки) для включения и выключения подачи газа в горелку и для установки высоты пламени можно использовать блок дистанционного управления.

Установка батарей (не входят в комплект поставки) (рис.9)

Батарея:

Передатчик: (рис. 10) 1 батарея 9 В (рекомендуется использовать щелочные батареи) 6LR61

Приемник: (рис. 11) 4xAA 1,5В (рекомендуется использовать щелочные батареи) LR6

Сначала следует ослабить винт (А), снять крышку (В) и потом вставить батареи.

Указания по использованию блока дистанционного управления

Установка дисплея (°С, индикация 24 часов \leftrightarrow °F, индикация 12 часов)

После установки батарей (тип: элемент 9 В) одновременно нажать на кнопки AUTO и TIMER.

Элемент индикации на дисплее начинает мигать. При нажатии на кнопку AUTO происходит переключение системы с °С в °F и наоборот. Через короткое время дисплей автоматически переключается в режим ручного управления. При нажатии на кнопку TIMER можно осуществить мгновенное включение.

Установка времени

Одновременно нажать на кнопки AUTO и TIMER, после чего индикация на дисплее начинает мигать. Часы устанавливаются с помощью кнопки (\blacktriangle) и минуты – с помощью кнопки (\blacktriangledown). После установки следует некоторое время подождать или, нажав на кнопку TIMER, перейти в режим ручного управления.

Установка требуемой температуры

Нажать на кнопку AUTO и придерживать ее в нажатом состоянии до тех пор, пока дисплей не начнет мигать. Потом кнопкой (\blacktriangle) или (\blacktriangledown) установить требуемую температуру. После установки следует некоторое время подождать или, нажав на кнопку AUTO, перейти в режим автоматической установки.

Детектор, находящийся в блоке дистанционного управления, измеряет температуру в комнате. Измеренное значение сравнивается с заданным значением и в передатчик подается сигнал, по которому устанавливается высота пламени.

Программирование таймера

Нажать на кнопку TIMER и придержать ее в нажатом положении до появления на дисплее мигающей индикации P1*. После этого установить время включения (кнопка ▲ для часов и кнопка ▼ для минут) и нажать на кнопку TIMER. После того, как на дисплее появится символ R1ω, следует установить время выключения, после чего следует снова нажать на кнопку TIMER и установить значения времени для программы 2 (P2*и R2ω). Наконец, следует подтвердить заданные значения путем нажатия на кнопку TIMER. Если заданное значение выходит за пределы запрограммированного времени, то на дисплее отображается символ ω.

Использование функции установки

Ручная установка высоты пламени (MAN)

При нажатии на кнопку (▲) зажигается огонь или увеличивается высота пламени, а при нажатии на кнопку (▼) уменьшается высота пламени или устройство переходит в режим вспомогательного пламени. При каждом нажатии на эту кнопку в левом верхнем углу дисплея появляется символ передатчика. После достижения конечного положения газового вентиля начинает мигать светодиод LED на приемнике (рис. 11).

Установка температуры (AUTO)

После кратковременного нажатия на кнопку AUTO на короткий момент отображается установленная температура, а после нее – температура в помещении.

Таймер (TIMER)

В режиме таймера в течение времени запуска осуществляется регулирование температуры так же, как и в режиме AUTO. Во время перерывов газовой камин переходит в режим вспомогательного пламени. Контроль установленной температуры осуществляется при нажатии кнопки AUTO, а возврат в режим таймера осуществляется нажатием на кнопку TIMER.

В течение времени выключения контроль температуры не осуществляется, что значительно снижает расход тока батареи.

С помощью кнопок (▲) и (▼) можно от других режимов работы перейти в режим ручного управления.

Рекомендуется сначала перевести газовый камин в режим вспомогательного пламени кнопкой (▼), а только после этого его выключить. В результате этого исключается активация передатчика и напрасно не расходуется емкость батарей.

При отказе системы управления (например, в результате разряда батарей) можно кнопкой установки 2 управлять вручную (рис.8).

Замена батарей

Необходимость замены батарей в блоке дистанционного управления сигнализируется отображением символа BAT в правом верхнем углу дисплея.

Будьте осторожны, оставляя включенный газовый камин без надзора.

В исключительных случаях под воздействием внешнего сигнала может активироваться ультразвуковой приемник и измениться высота пламени.

Полезные советы

Перед переключением в автоматический режим работы (AUTO) или в режим таймера (TIMER) с помощью кнопок (▲) или (▼) следует проверить хорошие условия приема сигнала. (Если отображается символ передатчика, то зажигается светодиод на приемнике (рис. 11)).

Температура устанавливается путем включения устройства управления вентилями для установки высоты пламени на определенное время.

Длительность этого времени зависит от размеров помещения, мощности горелки, состояния батарей и т. п. В течение времени горения пламени повышение температуры измеряется микропроцессором, который уточняет время включения устройства управления вентилями в следующем интервале обогрева и оптимизирует высоту пламени в зависимости от требуемого тепла. Если для обеспечения установленной температуры в помещении достаточным является низшая ступень, то горелка после нескольких циклов устанавливается на эту низшую ступень или даже переходит в режим вспомогательного пламени. Это позволит увеличить интервалы включения и обеспечить более равномерную температуру по сравнению с установкой времени включения и выключения.

ВЫКЛЮЧЕНИЕ ПЛАМЕНИ

Если необходимо выключить пламя, то ручку (1) следует переключить в положение ●

В результате этого гаснут вспомогательная и главная горелки.

При переключении в положение вспомогательного пламени ● горит только вспомогательное пламя.

Включать газовый камин после его выключения следует не раньше 15 минут с момента его выключения. Только по истечении этого времени разрешается снова включать газовый камин.

УХОД

Внимание: Поврежденное переднее стекло следует немедленно заменить новым. Ни в коем случае не следует пользоваться газовым камином, если передняя доска повреждена или снята.

Декоративный кожух следует регулярно чистить мягкой Х/Б тканью. Никогда не следует использовать для чистки полировочный воск, абразивные порошки, а также вещества, вызывающие коррозию.

В начале каждого отопительного сезона следует осторожно устранить пыль с теплообменника, камеры сгорания и отвода продуктов сгорания.

Уход за камином должен осуществлять сервисный специалист или газопроводчик.

Все части, включая элементы управления и установки, необходимо контролировать одновременно.



Рис.2



A



B



C

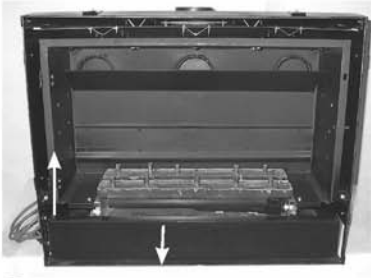

D



E

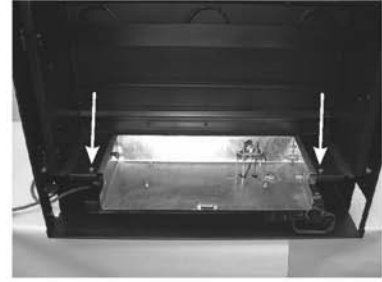

F

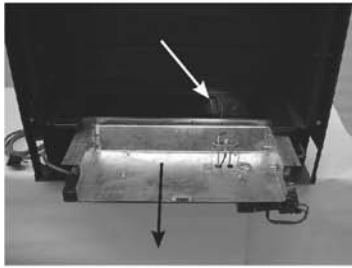

G

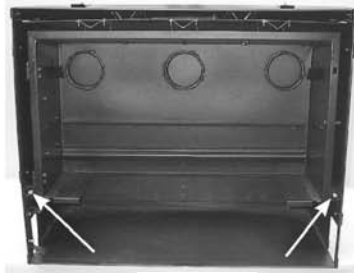

H

Рис.3

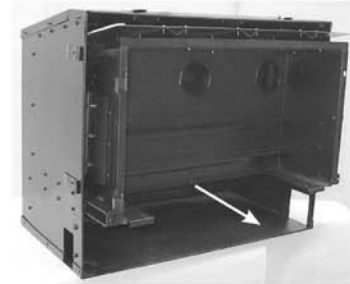

I

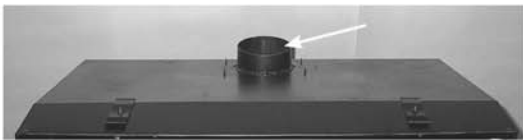

J



K



L

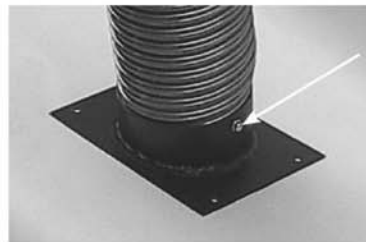

M

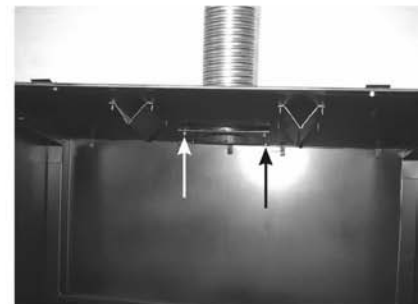

N

Рис 3

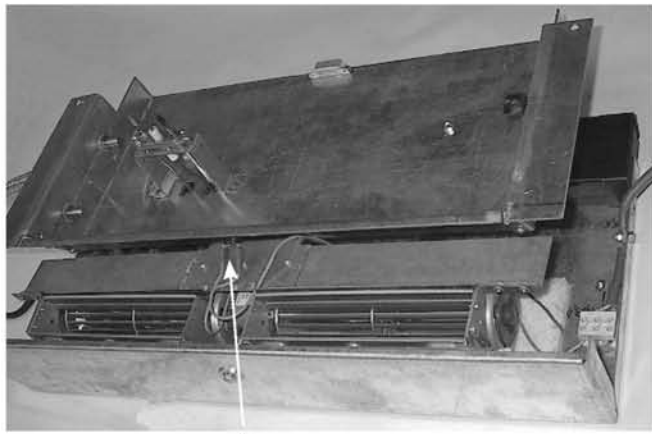

A

Рис.4



Рис.5



Рис.6

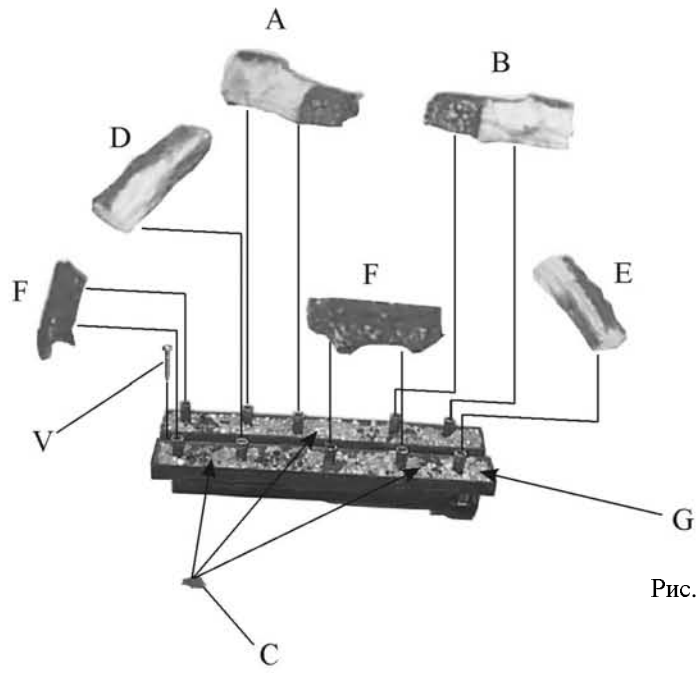

Рис.7

MERTIK MAXITROL

1. Кнопка зажигания
2. Ручка установки
3. Трубочка измерения давления впрыскивающей форсунки
4. Трубочка измерения предварительно установленного давления
5. Установочный винт минимального расхода газа
6. Установочный винт максимального расхода газа
7. Установочный винт расхода газа в зажигателе
8. Электродвигатель

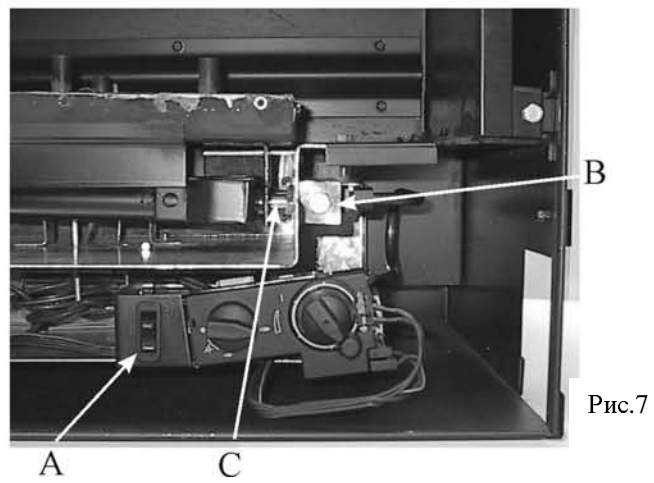

Рис. 8



АВТОМАТИЧЕСКИЙ
ТАЙМЕР

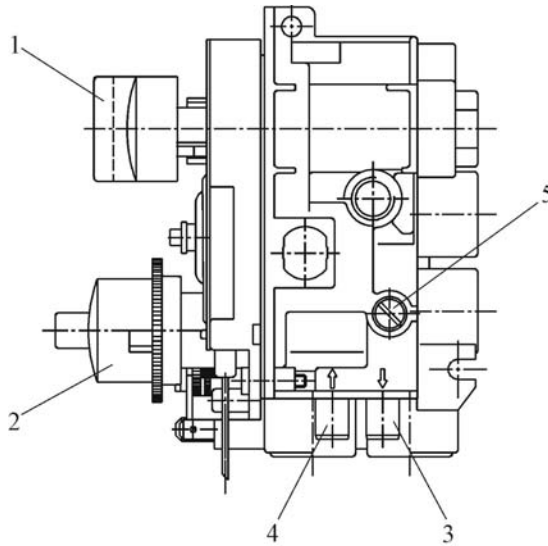
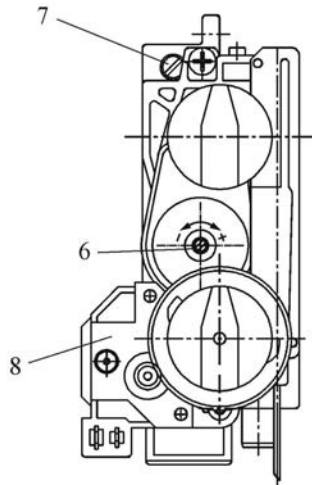
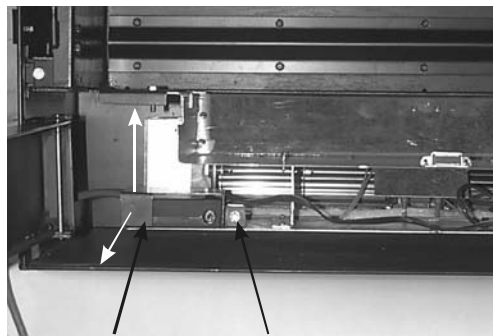

В А

Рис.9



LED



Рис.10



Рис.11

Способ утилизации или обезвреживания тары и ненужных частей изделия.

После распаковки следует полезную тару сдать в предназначенные для этой цели пункты сбора.

После окончания срока службы изделия неизрасходованные части изделия следует сдать в приемные пункты утильсырья в качестве несортированных отходов.

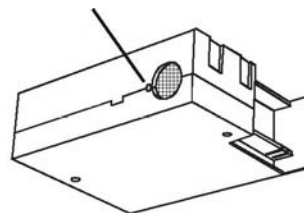
В случае любой неисправности Вашего газового камина просим обращаться к сервисному технику, который осуществлял пуск изделия в эксплуатацию.

Служба технической консультации фирмы "KARMA"

Ежедневно с понедельника по пятницу :

от 7,00 до 15,00 часов

№ телефона: 321 610553 или 321 610554

от 16,00 до 20,00 часов

№ телефона: 602 318179, 606 607174

В субботу и воскресенье :

от 7,00 до 18,00 часов